

# RUČNÍ OHÝBAČKA PLECHŮ

## RO 1000/2

### NÁVOD K OBSLUZE A ÚDRŽBĚ

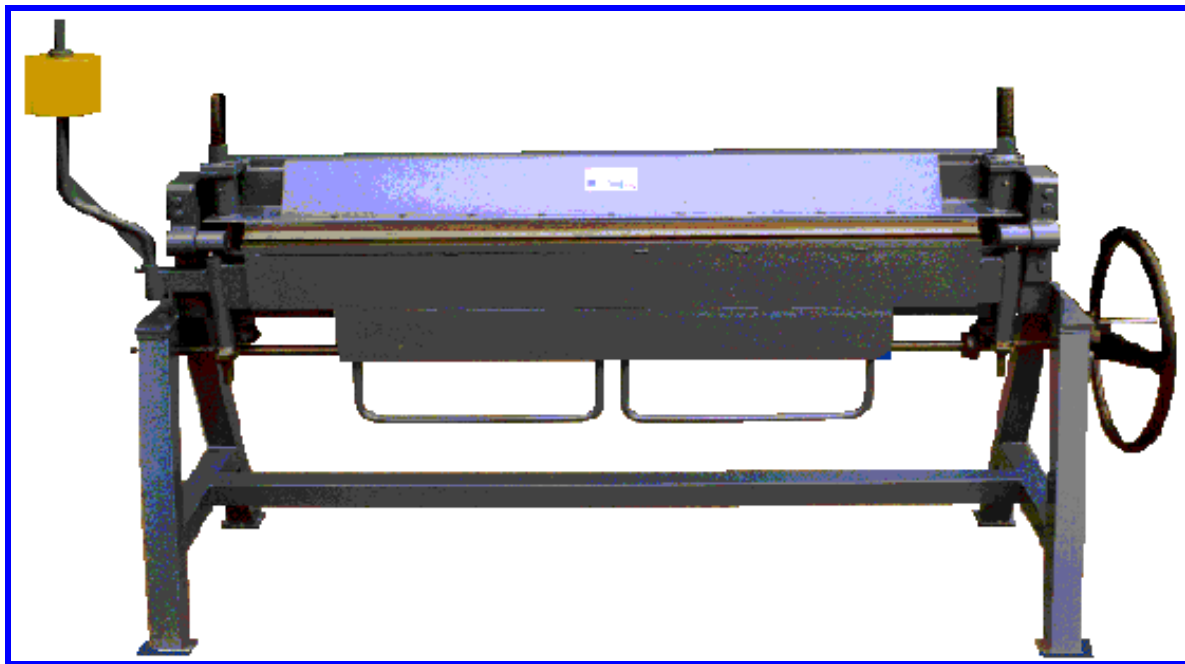

Prachovice u Dašic 17, PARDUBICE, 530 02  
Tel/fax : 466 950 866 , mobil : 603 806 182  
e-mail: [mostr@mostr.cz](mailto:mostr@mostr.cz)  
[www.mostr.cz](http://www.mostr.cz)

## 1. Úvod:

Vážený uživateli, stal jste se majitelem ruční ohýbačky plechů. Vzhledem ke konstrukci stroje a jeho správnému užívání je nutné dodržovat pokyny provozu a údržby uvedené v tomto návodu.

## 2. Účel:

Ohýbačka je určena pro ohýbání plechu do tloušťky 2 mm, pevnosti 400Mpa, délky 1000 mm a materiálů odpovídajících vlastností. Stroj je určen pro klempíře, zámečníky, údržbáře apod., ale své uplatnění najde i v jiných dílnách na zpracování plechu.

## 3. Popis stroje:

1. Stojan
2. Pevný nosník
3. Zdvihací nosník
4. Otočný nosník
5. Lišta
6. Pohybové zařízení
7. Závaží

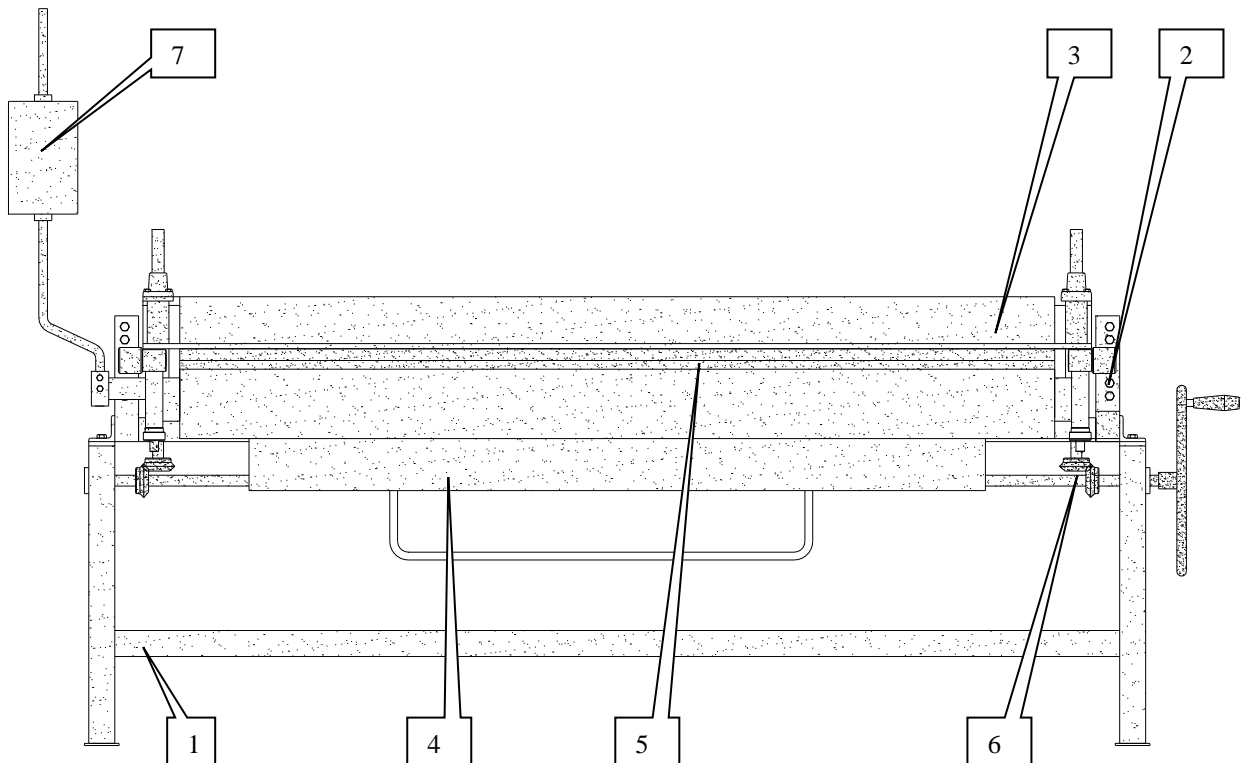

Obrázek 1

## 4. Technické údaje:

1. Půdorys stojanu: 1450 x 650 mm
2. Maximální rozměry stroje: 1700 x 700 x 1250 mm
3. Hmotnost: 300 kg
4. Maximální ohýbaná délka: 1020 mm
5. Maximální ohýbaná tloušťka plechu: 2 mm
6. Rozevření ohýbačky: 100 mm
7. Základní úhel ohýbací lišty: 45°

## 5. Pokyny pro bezpečnou práci a seřízení stroje:

- 5.1. Seřízení hran: Bezpečný provoz stroje závisí na správném seřízení polohy hran ohýbací lišty, otočného nosníku a pevného nosníku vzhledem k ose otáčení obr. 3. Hrana ohýbací lišty

musí být totožná s osou otáčení. Seřízení provedeme šrouby 1 A 2. Hrana otočného nosníku musí být spuštěna od osy otáčení o  $T = 1\text{mm} +$  dvě tloušťky plechu obr. 3. Spuštění otočného nosníku se provede povolením matic 3 obr. 2.

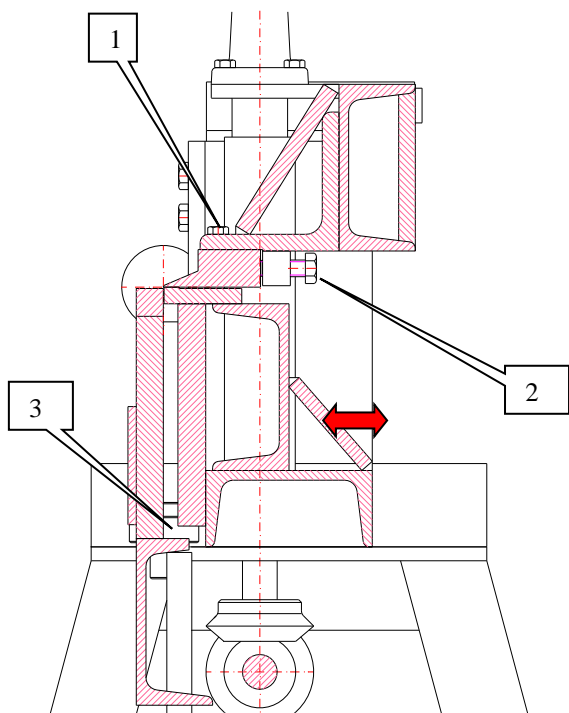

Obrázek 2

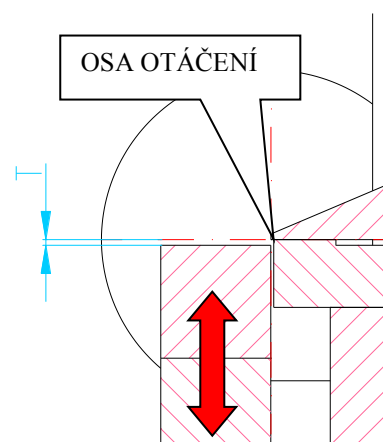

Obrázek 3

**5.2. Seřízení pohybového ústrojí:** Na správnou a rychlou práci má vliv seřízení pohybového

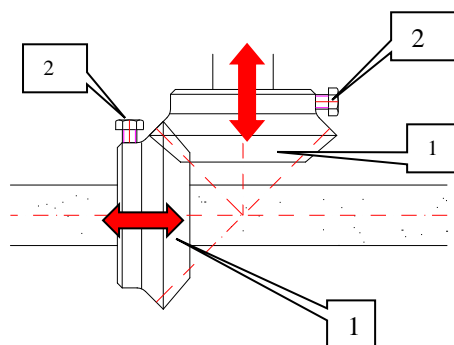

Obrázek 4

zařízení 6 obr.1. Vlivem rázů svírání plechu dochází k posunutí kuželových ozubených kol 1 obr. 4. Seřízení provedeme povolením šroubů 2 obr. 4 na ozubeném kole, ustavení kola do vhodné polohy a opětné dotažení šroubu. Po správném seřízení ozubených kol musí jít lehce a nehlukně točit kolem.

**5.4. Seřízení závaží:** Rovnováhu mezi otočným nosníkem a závažím seřídíte posouváním závaží 1 obr. 5 a natáčením tyče 2 obr.5, na které je závaží upnuto šrouby 3 obr.5. Polohu natočení tyče zajistíme šrouby 4 obr.5. Při nastavování závaží musíte počítat s tím, aby závaží a tyč neměli ve své pracovní dráze překážku.

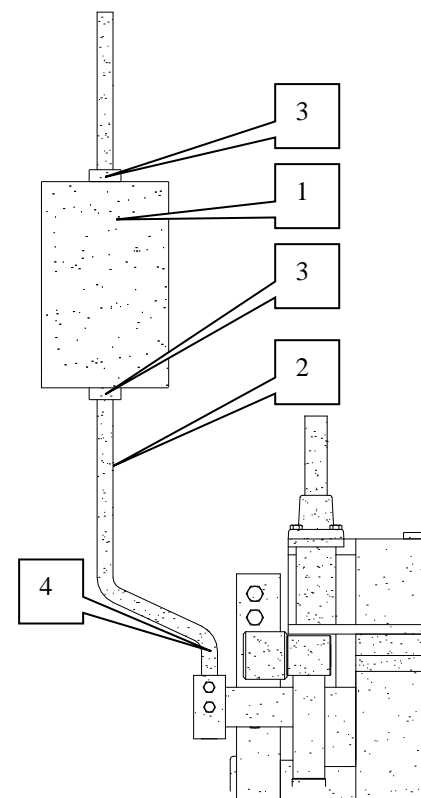

Obrázek 5

## 6. Nakládání, doprava, instalace:

### 6.1. Nakládání:

- stroj volný : nakládání i manipulaci provádějte s demontovaným závažím k naložení se použije vysokozdvihný vozík. Stroj uchopíme na vidle za spodní nosník nad hřídely tak, že otočný nosník nadzdvihneme a po vsunutí vidlí jej na ně položíme obr. 6. I v této poloze je stroj labilní a je nutno přidržováním zajišťovat jeho stabilitu
- stroj volný : k naložení použijeme popruhy o odpovídající nosnosti. Popruhy podvlékneme pod spodní nosník nad hřídely tak, abychom při zvednutí měli stroj v rovnováze.
- stroj na paletě: lze jej uchopit za paletu na vidle vysokozdvihného vozíku

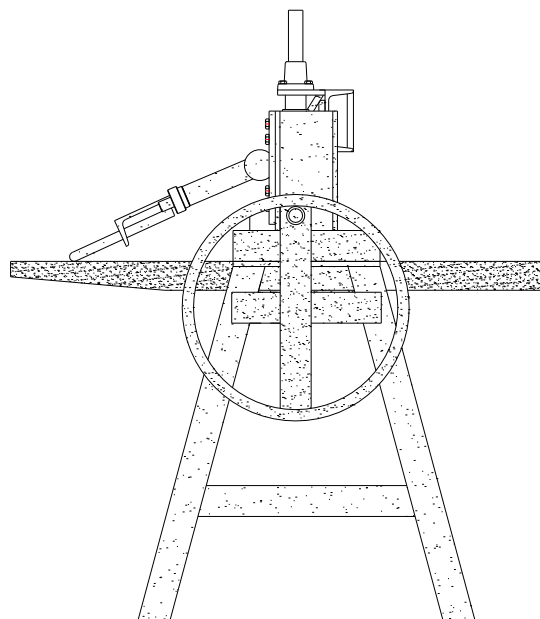

Obrázek 6

### 6.2. Doprava:

- ohýbačka musí být na korbu vozidla umístěna tak, aby vozidlo bylo vyvážené.
- stroj upevníme k vozidlu popruhy, řetězy nebo lanem tak, abychom zabránili posouvání stroje po ložné ploše a aby nedošlo k pádu stroje. dbejte, aby upínací prvky nepoškodili povrchovou úpravu stroje.
- doporučujeme přepravovat stroj na dopravním prostředku se zakrytou ložnou plochou.

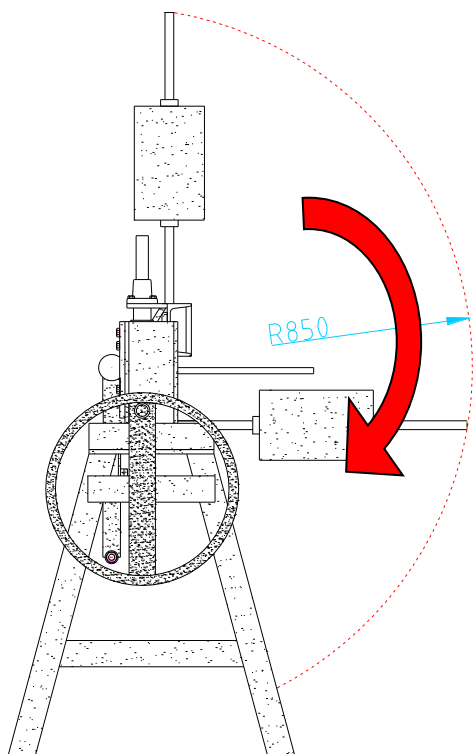

Obrázek 7

- Instalace a umístění ohýbačky: konstrukce ohýbačky a její správná funkce vyžaduje, aby stroj byl postaven na dokonale rovnou podlahu. Stroj není nutné kotvit. Umístění ohýbačky musí být takové, aby přes pracovní míst nevedla komunikace, prostor pro pohyb závaží byl chráněn před vstupem osob obr.7.

## 7. Provoz a obsluha stroje:

Obsluha a provoz stroje nejsou obtížné. Je třeba řídit se pokyny pro bezpečnou práci a seřizování stroje podle článku 5. str.3 a 4.

### 7.1. Práce na stroji:

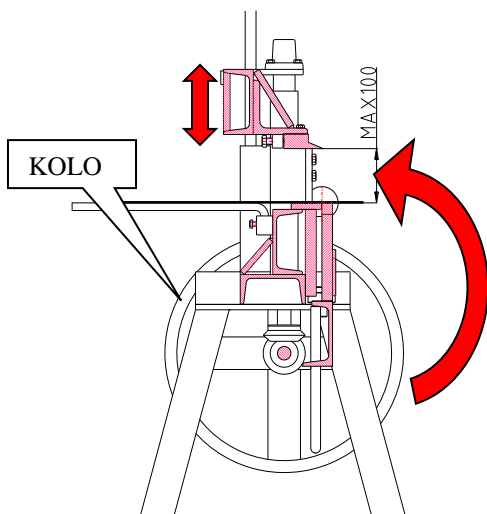

1. Podle tloušťky plechu nastavíme otočný nosník.
2. Rozevřeme ohýbačku otáčením kola do takové vzdálenosti, abychom mohli vložit plech obr.8. Při ohýbání větších plechů použijte podpěry plechu obr.9.
3. Ohýbanou vzdálenost  $A$  měříme od osy otáčení obr.9. Při přesnějším rozměru počítejte s tloušťkou plechu.
4. Sevřeme plech v ohýbačce.
5. Uchopíme otočný nosník a pohybem okolo osy ohybu provedeme ohyb. Maximální otočení nosníku je  $153^\circ$ , maximální přehnutí plechu je menší o odpružení a vzhledem ke tvaru pravítka v délce maximálně 25mm.
6. Ohýbačku rozevřeme a ohnutý plech vytáhneme.

Obrázek 8

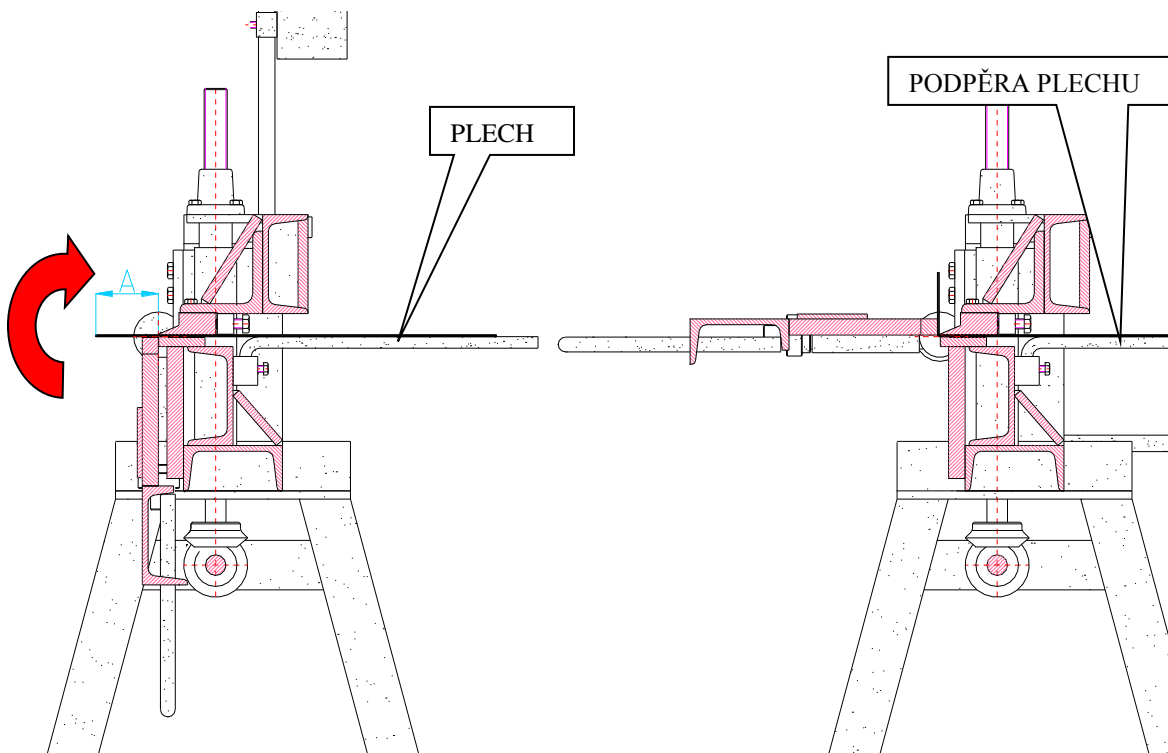

Obrázek 9

## 8. Údržba

Životnost stroje a kvalita ohybu závisí na správné údržbě a ošetření ohýbačky.

### 8.1. Mazací místa obr.15

1. Zdvihací šrouby
2. Uložení hřídelí
3. Ozubená kolo
4. Vedení zdvihacího nosníku
5. Čepy otočného nosníku

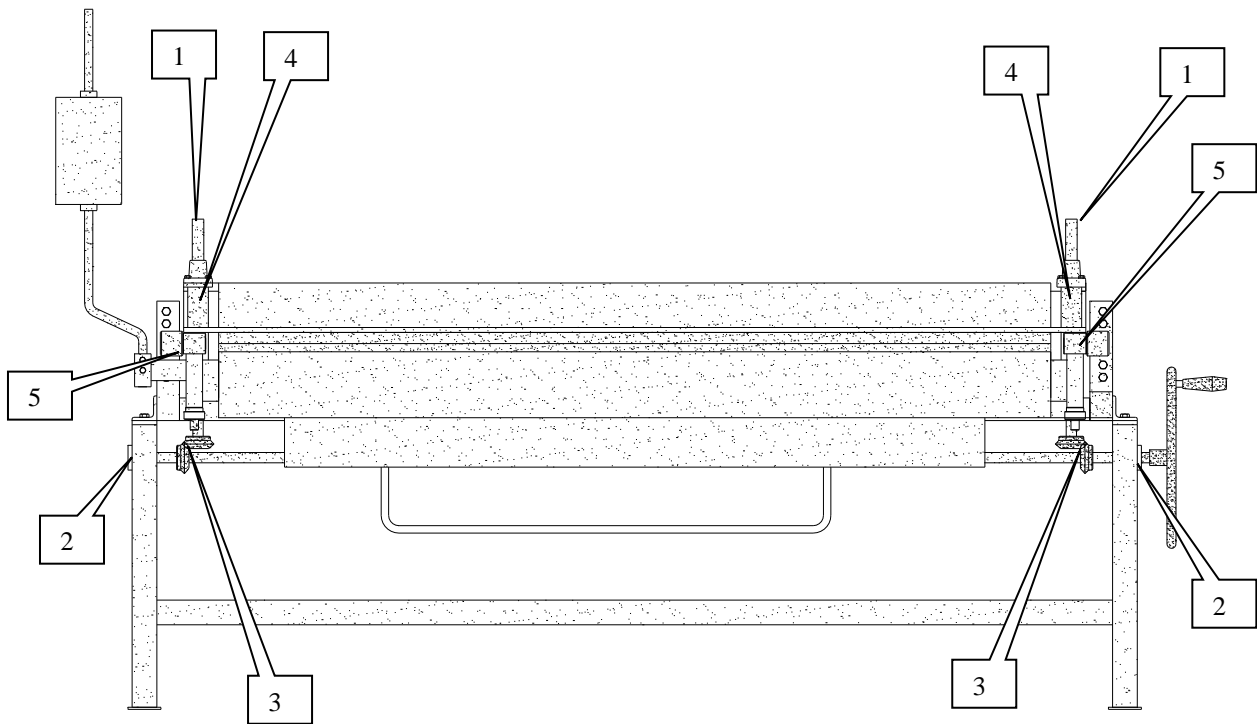

## 8.2. Přetížení stroje

Vlivem přetížení stroje při svírání plechu může dojít k poškození kolíku obr. 16. Závadu zjistíte ihned. Při rozevírání ohýbačky zůstane jedna část nerozevřena. Otáčí se jen jeden pohybový šroub.

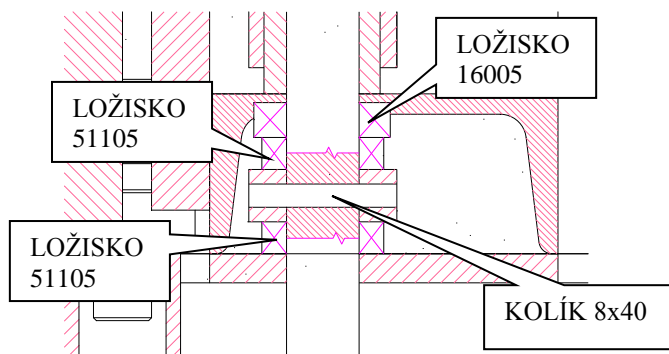

Obrázek 11

Při této závadě doporučujeme obrátit se na výrobce.

## 9. Vysvětlivky bezpečnostních tabulek:

**POZOR! NEBEZPEČÍ STISKU PRSTŮ, RUKY:**

Pohybující části mohou stisknout nebo skřípnout prsty nebo ruku.



## 10. Obsah

1.	Úvod .....	str.	2
2.	Účel.....	str.	2
3.	Popis stroje .....	str.	2
4.	Technické údaje.....	str.	2
5.	Pokyny pro bezpečnou práci .....	str.	2
5.1.	Seřízení hran.....	str.	2
5.2.	Předpružení nosníků .....	str.	3
5.3.	Seřízení pohybového ústrojí .....	str.	3
5.4.	Seřízení závaží.....	str.	3
6.	Nakládání, doprava, instalace.....	str.	4
6.1.	Nakládání.....	str.	4
6.2.	Doprava .....	str.	4
6.3.	Instalace.....	str.	4
7.	Provoz a obsluha stroje.....	str.	5
7.1.	Práce na stroji .....	str.	5
8.	Údržba .....	str.	5
8.1.	Mazací místa.....	str.	5
8.2.	Přetížení stroje .....	str.	6
9.	Vysvětlivky bezpečnostních tabulek .....	str.	6
10.	Obsah.....	str.	7
11.	Prohlášení o shodě.....	str.	8

# EU PROHLÁŠENÍ O SHODĚ

Ve smyslu EU-Směrnice pro stroje č.89/392/EHS, příloha II A

Tímto prohlašujeme my :

**LIBOR BROM - MOSTR**  
**Prachovice 17**  
**530 02 Pardubice**  
**IČO 10492615**  
**Česká republika**

Že níže označený stroj na základě svého zkoncipování a druhu konstrukce, jakož i v námi uplatňovaném provedení odpovídá příslušným základním bezpečnostním a zdravotním požadavkům směrnici EU. Při s námi neodsouhlasené změně ztrácí toto prohlášení platnost.

Název stroje: **Ruční ohýbačka plechu**

Typ stroje-typová řada : **RO**

**Popis a určení strojního zařízení: ohýbačka plechu je určena zejména pro ohýbání ocelového plechu a dále materiálů odpovídajících vlastností. Konstrukce stroje je z ocelových profilů.**

Vztahující se směrnice EU : EU-Směrnice pro stroje 89/392/EHS ve znění 91/386/EHS, 93/44/EHS, 93/68/EHS.

Použité harmonizované normy : EN 292-2, EN 294, EN 349, EN 614-1, pr EN 811

Použité národní normy : Hygienické předpisy MZ ČR sv. 36/76, ČSN 21 0001:1996

V Prachovicích dne: 4.1.2007

Podpis : Libor Brom